

SAVE THIS INSTRUCTION MANUAL

CONSERVEZ CE MANUEL D'INSTRUCTIONS

CONSERVE ESTE MANUAL DE INSTRUCCIONES



Warmrails REGENT™

TOWEL WARMER AND DRYING RACK

SÈCHE-SERVIETTE

TOALLERO CALENTADOR Y
SECADOR DE TOALLAS

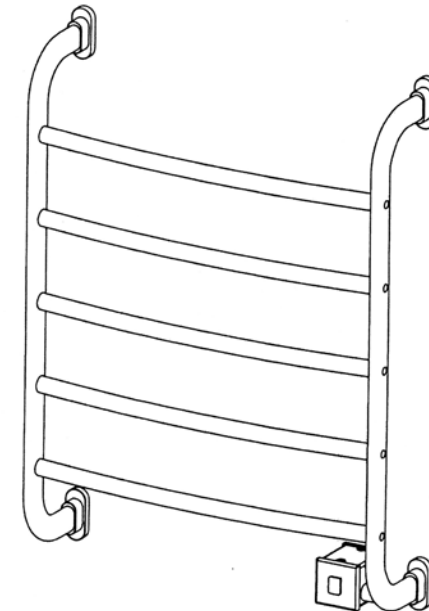

Marketed and Distributed by



3623 South Laffin Place, Chicago, IL 60609
Toll-free: 800.873.1313 | FAX: 773.927.7742
www.seeall.com

Warmrails is a brand
of Focus Bath, LLC.
Vernon Hills, IL 60061
©2009

Printed in China
Imprimé en Chine
Impreso en la China

Pub#498802-00-RV02

HSRC, HSRB, HSRS, HSRO



INSTALACIÓN (CONTINUACIÓN)

- Para instalar este calentador, coloque las cuatro cubiertas para los brazos de pared sobre el calentador de toallas (Ver la Fig. 1)

- Inserte los cuatro brazos de pared (ver la Fig. 1) dentro de los cuatro extremos de montaje en el toallero con el agujero de fijación en posición vertical.

- Fije el artefacto firmemente en su lugar utilizando los tornillos de fijación provistos. Si usted no puede ubicar el agujero o instalar los tornillos de fijación, lo más probable es que haya insertado el ancla de pared boca abajo.

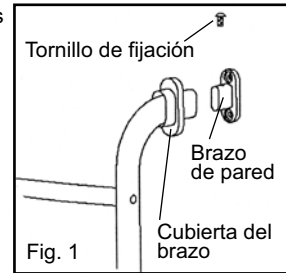

Con los brazos de pared ya firmemente fijados, sostenga el calentador de toallas contra la pared en el sitio donde quiere instalarlo, preferiblemente en un pie derecho. Utilice un lápiz o una herramienta puntiaguda para marcar sobre la pared, a través de los agujeros de los tornillos en los brazos de pared, el sitio de los agujeros para los tornillos. Coloque el calentador de toallas a un lado y perforo huecos pilotos de 1/8" en las marcas que usted colocó sobre la pared.

- Retire los brazos de pared de los extremos de montaje del toallero. Use los tornillos solamente si se va a fijar directamente a un pie derecho. Si cualquiera de los brazos de pared no se va a colocar sobre un pie derecho, utilice las anclas de pared provistas. Presione las anclas de pared a través del muro seco. Se requieren huecos pilotos de 1/4" al utilizarse anclas de pared.

- Fije cada uno de los brazos a los huecos pilotos o a las anclas de pared utilizando los 8 tornillos provistos. Apriete los tornillos hasta que los brazos de pared estén firmemente adosados contra la pared.

- Coloque el toallero contra los brazos de pared instalados, y fíjelo con los tornillos de fijación provistos; apriete los tornillos de fijación. Con cuidado deslice las cubiertas de los brazos de pared hacia la pared para tapar completamente los brazos de pared.

- Una vez que esté firmemente fijado a la pared, el artefacto puede enchufarse a un tomacorriente y el mismo estará listo para utilizarse.

Tenga en cuenta que este modelo debe instalarse con el suministro eléctrico proveniente del lado derecho inferior del artefacto.

FUNCIONAMIENTO

Para poner a funcionar el artefacto, presione el interruptor en el extremo del calentador de toallas en el lado del cordón eléctrico. Éste se iluminará al encenderse.

El costo de operar el calentador de toallas es igual o menor al de un foco normal. Tardará aproximadamente 45 minutos para que el calentador de toallas alcance su temperatura de operación, aunque este tiempo pudiera ser menor si hay toallas colocadas en el mismo.

El calentador de toallas funciona con una potencia de salida fija. Sin embargo, cuando se hace funcionar con varias capas de toallas sobre el mismo, la temperatura aumentará. Una vez que las toallas son retiradas y las barras quedan expuestas, la temperatura del calentador de toallas caerá rápidamente.

Sírvase tener en cuenta lo siguiente: los materiales húmedos o mojados que hayan sido teñidos, o no sean de colores fijos, pueden causar una decoloración en el acabado si el toallero calentado es cubierto con dichos materiales mientras está caliente.

Se sugiere secar los artículos utilizando una capa protectora de material, como una toalla, debajo de los materiales que no sean de colores fijos.

Advertencia - este artefacto está diseñado para secar únicamente materiales textiles lavados en agua. Los tejidos que contienen residuos de jabón o detergente podrían mostrar lo que aparentan ser marcas chamuscadas. Esta es la decoloración del residuo debido al calor.

IMPORTANT SAFEGUARDS

When using electrical appliances, basic safety precautions should always be followed, including the following:

- Read all instructions, including these important safeguards and the care and use instructions contained in this manual.
- **CAUTION: Warming tube is a hot surface, avoid contact.**
- Do not immerse the appliance in water or any other liquid. Do not use it in or near the bathtub, sink, or near any container of water. If the appliance does fall into a liquid, including water, do not try to retrieve the appliance; immediately unplug it from the outlet.
- Close supervision is always necessary when this appliance is used by or near children.
- Unplug from the outlet when not in use and before cleaning. Always allow the appliance to cool completely before cleaning and removing or attaching any accessory parts.
- The use of accessory attachments not recommended by manufacturer may cause injuries.
- Do not operate any appliance with a damaged cord or plug, after the appliance has malfunctioned, or has been damaged in any manner.
- Do not attempt to repair this appliance yourself. Contact Customer Service if appliance is damaged.
- Do not use this appliance for other than intended use.
- For household use ONLY. Do not use outdoors.
- Do not let the cord hang over the edge of the table or counter, or touch hot surfaces.
- Do not place on or near a hot gas or electric burner, or in a heated oven.
- Always attach the cord to the appliance first, and then plug into the outlet. To disconnect, turn all controls to the "OFF" position, then grasp the plug and remove from the outlet. Do not pull on the cord to unplug.
- **CAUTION: Ensure that the electrical rating of your outlet is greater than or equal to the rating on your appliance. To provide continued protection against risk of electric shock, connect to properly grounded outlets only.**

SAVE THESE INSTRUCTIONS FOR HOUSEHOLD USE ONLY

Safety Precautions

Always ensure that all safety instructions are read and followed. Ensure that the electrical rating of your outlet is greater than or equal to that marked on the appliance. To prevent risk of electrical shock, this appliance should only be plugged into a properly grounded outlet. Never use any appliance with a damaged cord, that has malfunctioned, or been damaged in any manner. If an appliance has stopped working, do not attempt to repair the appliance yourself. If damage to the appliance has occurred, contact customer service for assistance. All repairs must be made by a qualified, competent electrician.

CAUTION: Do not use this appliance in or near water, in the bath tub, sink or near any other container.

Never wrap extra cord length around rails of the towel warmer, this could cause the cord to melt or burn.

INSTALLATION

This Warmrail is shipped in the "soft-wired" configuration.

Important— Hard-wired installation must be performed by a licensed electrician, in accordance with local & national electrical codes.

NOTE: For your Electrician's convenience, a wall/tube connector plate comes with this unit.

The Towel warmer comes complete with all the mounting hardware you require; 8 screws, 8 wall anchors, 4 wall brackets, 4 bracket covers, and 4 locking screws.

- To install this warmer, position the four bracket covers on the towel warmer. (See Fig. 1)

INSTALLATION (CONTINUED)

- Insert the four wall brackets (See Fig. 1) into the four mount ends on the towel rack with the lock hole upright. Secure in place with the locking screws provided. If you are unable to locate the hole or install the locking screws, it is likely that the wall bracket was inserted upside down.
- With the wall brackets now firmly attached, hold the towel warmer against the wall in the location where you would like it to be installed, preferably in a stud. Use a pencil or pointed tool to mark the location of the screw holes onto the wall through the screw holes in the wall brackets. Put the towel warmer aside and drill 1/8" pilot holes through the marks you have made on the wall.
- Remove the wall brackets from the mount ends of the towel rack. Use the screws only if attaching directly in a stud. If any of the wall brackets are not positioned on a stud, use the provided wall anchors. Push the wall anchors into the drywall. 1/4" pilot holes are necessary when using the wall anchors.
- Attach each of the four brackets to the pilot holes or wall anchors using the 8 screws provided. Tighten the screws until the wall mount brackets are firmly against the wall.
- Position the towel rack against the installed wall mount brackets, attach with the locking screws and tighten. Gently slide the bracket covers toward the wall to completely cover the wall mount brackets.
- Once securely attached to the wall, the appliance can be plugged into an electrical outlet and your towel warmer is ready for use.
Please note, this model must be installed with the power supply coming out from the bottom right-hand side of the appliance.

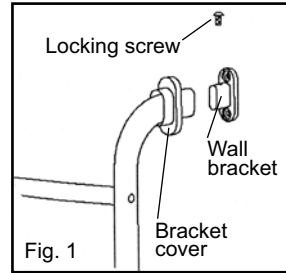

OPERATION

To operate, push the switch on the end of the towel warmer by the cord set. It will be illuminated when on and will be dull when off.

The towel warmer costs less than or the same as running a regular light bulb. It will take approximately 45 minutes for the towel warmer to reach its operating temperature, although this time will be shorter if towels are in place.

The towel warmer operates with a fixed power output. However, when operated with several layers of towels over the towel warmer, the temperature will increase. Once the towels are removed and where the rails are exposed, the temperature of the towel warmer will quickly drop.

Please note: damp or wet material that has either been dyed, or is not colorfast, can cause discoloration in the finish if that material is draped over a heated towel rack while hot. It is suggested that items are dried by using a protective layer of material, such as a towel, underneath the non-colorfast materials.

Warning - this appliance is intended only for drying textiles washed in water. Fabrics that contain soap or detergent residue may show what appears to be scorch marks. This is the discoloration of the residue due to the heat.

MEDIDAS DE PRECAUCIÓN IMPORTANTES

Al utilizar artefactos eléctricos, siempre deben observarse las precauciones de seguridad básicas, entre ellas las siguientes:

- Lea todas las discusiones, incluso las medidas de precaución importantes y las instrucciones de uso y cuidado del artefacto contenidas en este manual.
- **PRECAUCIÓN: El tubo de calentamiento es una superficie caliente, y por lo tanto debe evitarse el contacto con el mismo.**
- No sumerja el artefacto en agua o cualquier otro líquido. No lo utilice dentro o cerca de la bañera, el lavamanos o cerca de cualquier recipiente que contenga agua. Si el artefacto cayese dentro de un líquido, incluso el agua, no trate de sacar el artefacto del mismo; desenchúfelo inmediatamente del tomacorriente.
- Siempre debe estarse pendiente de todo niño que esté utilizando el artefacto o esté cerca del mismo.
- Desenchúfelo del tomacorriente cuando no se esté usando o antes de limpiarlo. Siempre permita que el artefacto se enfríe completamente antes de limpiarlo y sacarlo o antes de fijar cualquier accesorio al mismo.
- El uso de accesorios no recomendados por el fabricante pudiera causar lesiones.
- No haga funcionar ningún artefacto que tenga el cordón eléctrico o el enchufe dañados, después de haber sufrido una falla o de haberse dañado de cualquier manera.
- No trate de reparar este artefacto usted mismo. Contáctese con el departamento de Servicio al Cliente si el artefacto se daña.
- No utilice este artefacto para ningún otro uso diferente de aquel para el cual ha sido diseñado.
- SOLAMENTE para uso doméstico. No lo utilice al aire libre.
- No permita que el cordón eléctrico cuelgue sobre el borde de una mesa o encimera, ni que toque superficies calientes.
- No lo coloque sobre o cerca de un calentador de gas o eléctrico caliente, ni tampoco dentro de un horno caliente.
- Siempre conecte primero el cordón eléctrico al artefacto, y luego enchúfelo al tomacorriente. Para desconectar el cordón eléctrico, coloque todos los controles en la posición "OFF" (apagado), y luego agarre el enchufe y sáquelo del tomacorriente. No hale del cordón para desenchufarlo.
- PRECAUCIÓN: Asegúrese de que la capacidad eléctrica nominal del enchufe sea igual o mayor a la capacidad nominal del artefacto. Para proporcionar una protección continua contra las descargas eléctricas, conéctelo solamente a enchufes debidamente conectados a tierra.

GUARDE ESTAS INSTRUCCIONES SOLAMENTE PARA USO DOMÉSTICO

Precauciones de seguridad

Asegúrese siempre de que todas las instrucciones de seguridad sean leídas y acatadas. Asegúrese de que la capacidad eléctrica nominal de su tomacorriente es igual o mayor a la marcada en el artefacto. Para prevenir el riesgo de descargas eléctricas, este artefacto deberá enchufarse solamente a tomacorrientes debidamente conectados a tierra. Nunca utilice un artefacto con un cordón eléctrico dañado, que haya estado funcionando mal o se haya dañado de cualquier manera. Si un artefacto ha cesado de funcionar, no trate de repararlo usted mismo. Si el artefacto se ha dañado, contáctese con el departamento de atención al cliente para que le ayuden al respecto. Toda reparación debe ser realizada por un electricista calificado y competente.

PRECAUCIÓN: No utilice este artefacto en o cerca de agua, en la tina del baño, el lavamanos o cualquier otro recipiente.

INSTALACIÓN

Este calentador de toallas Warmrail es despachado con la configuración "enchufable".

Importante - La instalación con conexiones eléctricas permanentes debe realizarse por un electricista con licencia, de acuerdo con los códigos eléctricos locales y nacionales.

Nota: Para la conveniencia de su electricista, una placa conectora de pared/tubo se incluye con esta unidad.

El calentador de toallas viene completo con todos los herrajes de instalación que usted requerirá. 8 tornillos, 8 anclas de pared, 4 brazos de pared, 4 cubiertas para los brazos de pared y 4 tornillos de fijación.

ENTRETIEN

Le sèche-serviette chaud devrait être essuyé de temps à autre à l'aide d'un chiffon humide.
N'utilisez aucun détergent abrasif ou corrosif.

ASTUCES

- Votre Sèche-serviette Regent™ a été conçu pour fonctionner en continu, 24 heures par jour.
- Pour un résultat optimal pendant la chauffe, les serviettes devraient être pliées en double épaisseur.
- Si vous placez plus d'une serviette à la fois sur votre Sèche-serviette Regent™, celui-ci chauffera plus vite.
- Pour un séchage plus rapide, dépliez les serviettes pour permettre à l'humidité de se dissiper rapidement.

GARANTIE LIMITÉE DE UN AN

Focus Bath, LLC garantit cet appareil contre tout défaut de pièce et de main d'oeuvre pendant un (1) an à compter de la date d'achat d'origine avec un justificatif d'achat à condition que l'appareil soit utilisé et entretenu conformément avec le Mode d'emploi de Focus Bath, LLC. Toute pièce défectueuse de l'appareil sera réparée ou remplacée sans frais à la discrétion de Focus Bath, LLC. Cette garantie s'applique en cas d'utilisation domestique en intérieur uniquement.

La présente garantie ne couvre aucun dommage, notamment la décoloration de toute surface antiadhésive de l'appareil. Cette garantie est nulle et non avenue, tel que déterminé uniquement par Focus Bath, LLC si l'appareil est détérioré à la suite d'un accident, d'une mauvaise utilisation, d'une utilisation abusive, d'une négligence, d'une rayure ou si l'appareil est modifié de toute manière.

LA PRESENTE GARANTIE ANNULE ET REMPLACE TOUTE GARANTIE INDUITE, NOTAMMENT LES GARANTIES DE COMMERCIALISATION D'ADAPTATION A UN USAGE PARTICULIER, DE PERFORMANCE, OU AUTRE QUI SONT ICI EXCLUES. EN AUCUN CAS FOCUS BATH, LLC. NE POURRA ETRE TENUE POUR RESPONSABLE DE TOUT DOMMAGE, QUE CELUI-CI SOIT DIRECT, INDIRECT, INDUIT, PREVISIBLE, SECONDAIRE OU PARTICULIER, RESULTANT DE L'UTILISATION DE OU EN RELATION AVEC CET APPAREIL.

Si vous pensez que cet appareil est défectueux ou nécessite des réparations pendant la durée de sa garantie, veuillez contacter le Service clientèle de Focus Bath, LLC au (800) 626-8627 ou nous envoyer un e-mail à service@warmrails.com. Une facture justifiant la date d'achat d'origine sera nécessaire pour toute demande dans le cadre de la garantie, les factures manuscrites ne sont pas acceptées. Il est possible que l'on vous demande de renvoyer l'appareil pour inspection et évaluation. Les frais de transport de retour ne sont pas remboursables. Focus Bath, LLC n'est pas responsable pour les retours perdus pendant le transport.

PIÈCES DE RECHANGE

Les pièces de rechange, si elles sont disponibles, peuvent se commander directement chez Focus Bath, LLC de plusieurs façons. Commandez en ligne à www.warmrails.com, par courriel à service@warmrails.com, par téléphone au (800) 626-8627, ou en écrivant à :

Warmrails
Attn: Customer Service
P.O. Box 2780
West Bend, WI 53095 – USA

Pour les commandes payées par chèque ou mandat, veuillez d'abord prendre contact avec le service à la clientèle pour obtenir le montant total de la commande. Envoyez votre paiement avec une lettre indiquant le modèle ou le numéro de catalogue de votre appareil (ce numéro est situé au-dessous ou au dos de l'appareil) et fournissez une description de la pièce ou des pièces ainsi que la quantité que vous souhaitez commander. Les chèques sont à écrire à l'ordre de Focus Bath, LLC. Les taxes sur les ventes de votre province/état et des frais d'expédition seront ajoutés à votre prix total. Il faut compter environ deux semaines pour le traitement et la livraison.

Ce manuel contient des renseignements importants et utiles concernant l'utilisation sans danger et l'entretien de votre nouveau produit. Pour une consultation ultérieure, fixez le reçu de caisse daté pour la preuve d'achat nécessaire à la garantie et inscrivez les renseignements ci-dessous :

Date d'achat ou de réception en cadeau: _____

Lieu d'achat et prix, si connus: _____

Numéro de l'article et code dateur (indiqués au bas/dos du produit): _____

CARE

The heated towel warmer should be wiped down from time to time with a damp cloth.
Do not use any abrasive or corrosive cleaners.

TIPS

- Your Regent™ Towel Warmer and Drying Rack is designed to run continually, 24 hours a day.
- For best results when warming, towels should be folded to double thickness.
- Placing more than one towel at a time on your Regent™ Towel Warmer and Drying Rack will heat it more quickly.
- For faster drying results, unfold towels to allow moisture to escape quickly.

LIMITED ONE-YEAR WARRANTY

Focus Bath, LLC warrants this appliance from failures in the material and workmanship for one (1) year from the date of the original purchase with proof of purchase, provided the appliance is operated and maintained in conformity with the provided Instruction Manual. Any failed part of the appliance will be repaired or replaced without charge at Focus Bath, LLC discretion. This warranty applies to indoor household use only.

This warranty does not cover any damage, including discoloration, to the appliance. This warranty is null and void, as determined solely by Focus Bath, LLC, if the appliance is damaged through accident, misuse, abuse, negligence, scratching, or if the appliance is altered in any way.

THIS WARRANTY IS IN LIEU OF ALL IMPLIED WARRANTIES, INCLUDING WARRANTIES OF MERCHANTABILITY, FITNESS FOR A PARTICULAR PURPOSE, PERFORMANCE, OR OTHERWISE, WHICH ARE HEREBY EXCLUDED. IN NO EVENT SHALL FOCUS BATH, LLC BE LIABLE FOR ANY DAMAGES, WHETHER DIRECT, INDIRECT, INCIDENTAL, FORESEEABLE, CONSEQUENTIAL, OR SPECIAL, ARISING OUT OF OR IN CONNECTION WITH ITS APPLIANCE.

If you think that your appliance has failed or requires service within its warranty period, please contact the Focus Bath, LLC Customer Service Department at (800) 626-8627 or e-mail us at service@Warmrails.com. A receipt proving the original purchase date will be required for all warranty claims, hand written receipts are not accepted. You may also be required to return the appliance for inspection and evaluation. Return shipping costs are not refundable. Focus Bath, LLC is not responsible for returns lost in transit.

REPLACEMENT PARTS

Replacement parts, if available, may be ordered directly from Focus Bath, LLC. Order online at www.warmrails.com, e-mail service@warmrails.com, over the phone by calling (800) 626-8627, or by writing to:

Warmrails
Attn: Customer Service
P.O. Box 2780
West Bend, WI 53095

To order with a check or money order, please first contact Customer Service for an order total. Mail your payment along with a letter stating the model number of your appliance, which can be found on the bottom or back of the appliance, a description of the part or parts you are ordering, and the quantity you would like. Your check should be made payable to Warmrails.

Your state's sales tax and a shipping fee will be added to your total charge. Please allow two weeks for processing and delivery.

This manual contains important and helpful information regarding the safe use and care of your new Warmrails product. For future reference, attach a dated sales receipt for warranty proof of purchase and record the following information:

Date purchased or received as a gift: _____

Where purchased and price, if known: _____

Item number and Date Code (shown on the bottom or back of the appliance): _____

PRÉCAUTIONS DE SÉCURITÉ IMPORTANTES

Lorsque vous utilisez des appareils électriques, les précautions de sécurité élémentaires devraient toujours être appliquées, notamment les précautions suivantes:

- Lisez la totalité des instructions, y compris les présentes consignes de sécurité importantes ainsi que les instructions pour l'entretien et l'utilisation contenues dans le présent manuel.
- **ATTENTION** : La surface du tube chauffant atteint des températures élevées. Veuillez éviter tout contact avec celle-ci.
- Ne plongez pas l'appareil dans de l'eau ni dans tout autre liquide. Ne l'utilisez pas dans votre baignoire ou à proximité de celle-ci, d'un évier ou à proximité de tout récipient contenant de l'eau. Si l'appareil tombe dans un liquide, notamment de l'eau, n'essayez pas de le récupérer; débranchez-le immédiatement de la prise secteur.
- Une surveillance attentive est toujours nécessaire lors de l'utilisation de cet appareil par des enfants ou à proximité de ceux-ci.
- Débranchez l'appareil de la prise secteur lors des périodes d'inutilisation et avant de procéder à son nettoyage. Laissez toujours l'appareil refroidir complètement avant de le nettoyer et avant de retirer ou fixer tout accessoire.
- L'utilisation d'accessoires non recommandés par le fabricant est susceptible de provoquer des blessures.
- N'utilisez jamais un appareil dont le cordon d'alimentation ou la fiche n'est pas en bon état, si l'appareil a dysfonctionné ou s'il a été détérioré de quelque manière que ce soit.
- Ne tentez pas de réparer cet appareil vous-même. Contactez le Service clientèle en cas de dysfonctionnement.
- N'utilisez pas cet appareil pour un autre usage que celui pour lequel il a été conçu.
- Pour une utilisation domestique UNIQUEMENT. Ne pas utiliser en extérieur.
- Ne laissez pas le cordon d'alimentation pendre au-dessus de l'extrémité de la table ou du plan de travail, ou entrer en contact avec des surfaces à haute température.
- Ne placez pas l'appareil à l'intérieur ou à proximité d'un brûleur à gaz, d'un brûleur électrique, ou dans un four chaud.
- Fixez toujours le cordon à l'appareil en premier, puis branchez-le sur la prise secteur. Pour le débrancher, positionnez toutes les commandes sur "OFF" puis saisissez la fiche et retirez-la de la prise secteur. Ne tirez pas sur le cordon pour débrancher l'appareil.
- **ATTENTION** : Assurez-vous que la puissance nominale de votre prise secteur est supérieure ou égale à celle de votre appareil. Afin de garantir une protection continue contre tout risque de choc électrique, veuillez connecter l'appareil à des prises secteur correctement raccordées à la terre uniquement.

VEUILLEZ CONSERVER CES INSTRUCTIONS POUR UNE UTILISATION DOMESTIQUE UNIQUEMENT

Précautions de sécurité

Assurez-vous toujours que la totalité des consignes de sécurité soit lue et appliquée. Assurez-vous que la puissance nominale de votre prise secteur est supérieure ou égale à celle indiquée sur l'appareil. Afin de prévenir tout risque de choc électrique, cet appareil devrait être branché uniquement sur une prise secteur correctement raccordée à la terre. N'utilisez jamais un appareil dont le cordon électrique est détérioré, qui a déjà dysfonctionné ou a été détérioré de quelque manière que ce soit. Si un appareil a cessé de fonctionner, ne tentez pas de le réparer vous-même. Si l'appareil a été détérioré, veuillez contacter le Service clientèle pour obtenir de l'aide. La totalité des réparations doit être effectuée par un électricien qualifié et compétent.

ATTENTION: N'utilisez pas cet appareil dans de l'eau ou à proximité d'eau, dans la baignoire, dans un évier ou à proximité de tout autre récipient.

Ne pas envelopper le cordon supplémentaire autour de la longueur des rails de la serviette chaude, ce qui pourrait causer la corde pour faire fondre ou brûler.

INSTALLATION

Ce Warmrail est expédié dans sa configuration avec « câble souple ».

Important— L'installation avec Câble dur doit être effectuée par un électricien sous licence, et se conformer au code de l'électricité local ainsi qu'au code national de l'électricité.

REMARQUE: Pour faciliter la tâche de votre électricien, une plaque de raccordement mur/tube est fournie avec cet appareil.

Le sèche-serviette est livré complet avec la totalité du matériel de montage dont vous avez besoin: 8 vis, 8 chevilles, 4 supports muraux, 4 caches pour les supports et 4 vis à verrouillage.

INSTALLATION (SUITE)

- Pour installer ce sèche-serviette, positionnez les 4 caches pour les supports sur le sèche-serviette. (Voir Fig. 1)
- Insérez les quatre supports muraux (Voir Fig. 1) dans les quatre extrémités destinées au montage du sèche-serviette et en positionnant le trou de verrouillage vers le haut. Fixez l'ensemble à l'aide des vis de verrouillage fournies. Si vous ne parvenez pas à localiser le trou ou à installer les vis de verrouillage, il est probable que le support mural ait été inséré à l'envers.

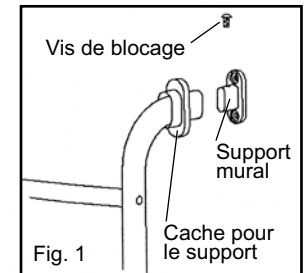

- Une fois les supports muraux fermement fixés, tenez le sèche-serviette contre le mur à l'emplacement où vous aimeriez l'installer, de préférence dans un goujon. Utilisez un crayon ou un outil pointu pour marquer l'emplacement des trous des vis sur le mur à travers les trous d'insertion des vis dans les supports muraux. Mettez le sèche-serviette de côté et percez des avant-trous de 1/8" sur les marques que vous avez tracées sur le mur.
- Retirez les supports muraux des extrémités de montage du sèche-serviette. Utilisez les vis uniquement si vous fixez directement dans un goujon. Si l'un des supports muraux n'est pas placé dans un goujon, utilisez les chevilles fournies. Enfoncez les chevilles dans la cloison. Des avant-trous de 1/4" sont nécessaires si vous utilisez les chevilles.
- Fixez chacun des quatre supports sur les avant-trous ou les chevilles à l'aide des 8 vis fournies. Serrez les vis jusqu'à ce que les supports muraux soient fermement installés dans le mur.
- Positionnez le porte-serviette contre les supports muraux installés, fixez-le avec les vis de blocage puis serrez. Faites doucement glisser les caches des supports vers le mur pour recouvrir complètement les supports muraux.
- Une fois solidement fixé au mur, l'appareil peut être branché sur une prise secteur et votre sèche-serviette est alors prêt à l'emploi.
Remarque: ce modèle doit être installé avec l'alimentation électrique située en bas à droite de l'appareil.

UTILISATION

Pour mettre l'appareil en marche, poussez l'interrupteur situé à l'extrémité du sèche-serviette, près du cordon électrique. L'interrupteur s'allume lorsque l'appareil est en marche.

La consommation électrique de ce sèche-serviette est inférieure ou égale à celle d'une ampoule électrique ordinaire. Il faudra environ 45 minutes pour que le sèche-serviette atteigne sa température de fonctionnement ; cette durée sera toutefois plus courte si des serviettes sont déjà en place.

Le sèche-serviette fonctionne avec une sortie électrique fixe. Toutefois, lorsque vous l'utilisez avec plusieurs couches de serviettes superposées, la température augmente. Une fois les serviettes retirées, les parties du rail exposées baissent rapidement en température.

Remarque: Les tissus humides ou mouillés ayant été teints ou n'étant pas grand teints peuvent provoquer une décoloration de la finition si ces textile sont placés sur un sèche-serviette chaud. Nous vous suggérons de faire sécher ces articles en utilisant une couche textile de protection, par exemple une serviette, au-dessous du textile qui déteint.

Mise en garde: Cet appareil a été conçu uniquement pour faire sécher des textiles lavés à l'eau.

Les textiles contenant des résidus de savon ou de détergent sont susceptibles de présenter des marques ressemblant à des traces de brûlure. Ceci est dû à une décoloration des résidus au contact de la chaleur.

CUIDADO DEL ARTEFACTO

El calentador de toallas deberá limpiarse con un trapo húmedo de tanto en tanto.
No utilice ningún limpiador abrasivo o corrosivo.

SUGERENCIAS

- El Toallero Calentador y Secador de Toallas Regent™ está diseñado para funcionar continuamente las 24 horas del día.
- Para los mejores resultados mientras se esté calentando, las toallas deberán doblarse para duplicar el espesor.
- El colocar más de una toalla a la vez sobre el Toallero Calentador y Secador de Toallas Regent™ lo calentará más rápidamente.
- Para un secado más rápido, desdoble las toallas para permitir que la humedad escape rápidamente.

UN AÑO DE GARANTIA LIMITADA

Focus Bath, LLC. garantiza que este aparato no presentara fallas de material no fabricacion durante un (1) año a partir de la fecha original de compra con prueba de dicha compra siempre y cuando el aparato sea operado y mantenido tal como se indica en el manual de instrucciones provisto. Toda pieza del aparato que presente fallas sera reparada o reemplazada sin costo alguno a criterio de Focus Bath, LLC. Esta garantia rige solamente para el uso domestico dentro de la casa.

Esta garantia no cubre ningun dano, incluyendo la decoloracion, de superficie antiadherente alguna del aparato electrodomestico. Esta garantia es nula y sin valor, segun lo determine exclusivamente Focus Bath, LLC si el artefacto electrodomestico es danado a causa de accidente, mal uso, abuso, negligencia, rayaduras, o si el artefacto electrodomestico es cambiado de algun modo.

ESTA GARANTIA REEMPLAZA A TODAS LAS DEMAS GARANTIAS IMPLICITAS, INCLUYENDO AQUELLAS DE COMERCIALIZACION, IDONEIDAD PARA UN FIN O USE EN PARTICULAR, DESEMPEÑO U OTROS TIPOS, LAS CUALES QUEDAN EXCLUIDAS MEDIANTE EL PRESENTE DOCUMENTO. FOCUS BATH, LLC RECHAZA TODA RESPONSABILIDAD POR DANOS, YA SEAN DIRECTOS, INDIRECTOS, INCIDENTALES, PREVISIBLES, CONSECUTIVOS O ESPECIALES QUE SURJAN DE ESTE APARATO ELECTRODOMESTICO O GUARDEN RELACION CON EL MISMO.

Si piensa que el artefacto electrodomestico se ha danado o requiere de servicio dentro de su periodo de garantia, por favor pongase en contacto con el Departamento de Atencion al Cliente de Focus Bath, LLC por el (800) 626-8627 o contactenos por correo electronico a la service@warmrails.com. Para todas las reclamaciones de garantia, se requerira un reciboque demuestra la fecha de compra original, los recibos escritos a mano no son aceptados. Tambien puede requerirse que usted devuelva el aparato para su inspeccion y evaluacion. Los gastos de devolucion no son reembolsables. Focus Bath, LLC. no se hace responsable de las devoluciones perdidadas en transito.

REPUESTOS

Los repuestos, de estar disponibles, pueden ser pedidos directamente a Focus Bath, LLC. de varias maneras. Ordene en linea a traves de www.warmrails.com, por correo electronico a service@warmrails.com, por telefono llamando al (800) 626-8627, ou en ecrivant a:

Warmrails
Attn: Customer Service
P.O. Box 2780
West Bend, WI 53095 – USA

Para colocar un pedido con pago mediante cheque o giro postal, pongase en contacto primero con Atencion al Cliente para que le indiquen el total de la orden. Envie su pago junto con una carta que indique el numero de modelo o catalogo de su aparato, que puede ubicarlo en la parte inferior o posterior de la unidad, una descripcion de la parte o partes que usted solicita, y la cantidad que desea. Su cheque debere ser hecho a nombre de Focus Bath, LLC. El impuesto sobre las ventas de su estado y un recargo por gastos de envio seran anadidos al precio total. Por favor permita un plazo de dos semanas para el porcesamiento y entrega.

Este manual contiene informacion importante y util sobre el uso seguro y el cuidado de su nuevo producto. Para su propia referencia, archive aqui el recibo fechado que sirve de comprobante de compra para la garantia, y anote la siguiente informacion:

Fecha en que compro o recibio la unidad como regalo: _____

Donde se efectuó la compra y el precio, si lo sabe: _____

Numero y codigo de fecha del producto (aparece en la parte inferior/posterior de la unidad): _____